



LINE



**bogballe** 

HITTA MER INFORMATION HOS  
[www.bogballe.com](http://www.bogballe.com)



## FÖRETAGET BAKOM VÄRLDENS BÄSTA OCH STÖRSTA MINERALGÖDSELSPRIDARE.

Vi är en av världens ledande tillverkare av mineralgödselspridare. 365 dagar om året uppfinner, utvecklar och tillverkar vi de bästa teknikerna för distribution av mineralgödsel – det har varit vår passion under generationer.

1934, i byn Bogballe, började vår grundare Anders Peter Laursen tillverka utrustning för kycklingproduktion. Tiderna förändrades och i början av 1950-talet ändrades fokuset till våra välkända blå gödselspridare. Idag förvaltar den tredje generationen BOGBALLE A/S, och fortsätter en stolt tradition.

Optimal funktionalitet och användarvänlig formgivning baseras på mångårig praktisk erfarenhet i samarbete med lantbrukare över hela världen.

Till vårt förfogande har vi de senaste högteknologiska produktionsanläggningarna kombinerat med beprövade anläggningar för utveckling och fullskalig testning i vår testlokal. Vi arbetar året runt med att analysera gödningsmedelsspecifikationer, och med att testa och skapa spridningsdiagram genom att sprida ut mer än 200 ton gödsel per år. Vår testlokal är en av Europas största och mest avancerade och den enda som är inrättad med två system för att hantera både 2D- och 3D-testning.





L-line spridare	5
Trafik och säkerhet	7
Enkel rengöring	9
Vi kan bära lasten	11
Utrustning och tillbehör	13
Tillbehör	15
Specifikationer	17
Över hela världen	19

BOGBALLE A/S gör vissa reservationer för skrivfel, tekniska fel eller typografiska fel. Alla BOGBALLE-produkter är föremål för kontinuerlig utveckling. Informationen i denna broschyr kan därför ändras utan föregående meddelande.

SE ALLA MODELLER PÅ  
[www.bogballe.com](http://www.bogballe.com)



## 500-2.050 LITER KAPACITET.

---

Den nya L-Line är klar för arbete. En rad aktuella, innovativa funktioner gör att du kan möta dagens och framtidens uppgifter.

Spridarens utformning och mångsidigheten hos mängdkontrollen gör maskinen till något mer än bara en gödselspridare – och med den imponerande spridningstekniken har du det bästa kortet.

Med andra ord: en investering i en L-spridare erbjuder pålitlighet under fältarbete, omsorgsfull hantering av värdefullt gödningsmedel och tillämpning med maximal precision – precis som du vill ha det!



# L-LINE SPRIDARE



L20W plus kapacitet på 1600 liter



L15 plus 1150 l



L15 base 775 l





#### REFLEKTERANDE PANEL

Reflektorns fluorescerande yta är mycket effektiv och kommer även i dagsljus reflektera med en synlighet högre än traditionella reflektorpaneler. BOGBALLE-reflektorn uppfyller standarden DIN 67520.



#### GLOW LED – SPECIALUTVECKLAD AV BOGBALLE

100 % vatten- och dammsäker. De 55 individuella LED-enheterna ger extremt hög synlighet under alla förhållanden. Glow LED-lamporna är godkända enligt EMC 10,5 E6 och klassificeras som IP69-K.





## SÄKERHET - BÅDE UNDER FÄLTARBETET OCH PÅ VÄGEN.

Säkerhet är viktig både vid fältarbete och vid transport på allmänna vägar. Våra valfria säkerhetslösningar har noggrant beaktats för design och funktionalitet.

### Högsta synlighet – Glow LED

De vattentäta lamporna IP 69 kräver inte underhåll och erbjuder en trafiksäker signal med lampor både bak och fram.

### Mer än bara en vanlig reflektor.

De stora DIN 67520-reflektorpanelerna framhäver spridaren effektivt – även i fullt dagsljus.

### Effektivt skydd

Hela sortimentet av L-linje spridare uppfyller säkerhetsföreskrifterna EN 14017 som skyddar mot de roterande delarna.



### POSITIONSLJUS

Det framåtvända markeringsljuset markerar spridarens bredd för motgående trafik (valfri).



### SKYDD

L20(W) spridaren är utrustad med rostfria säkerhetsskydd - skyddar mot spridningssystemets roterande delar. Uppfyller EN 14017.

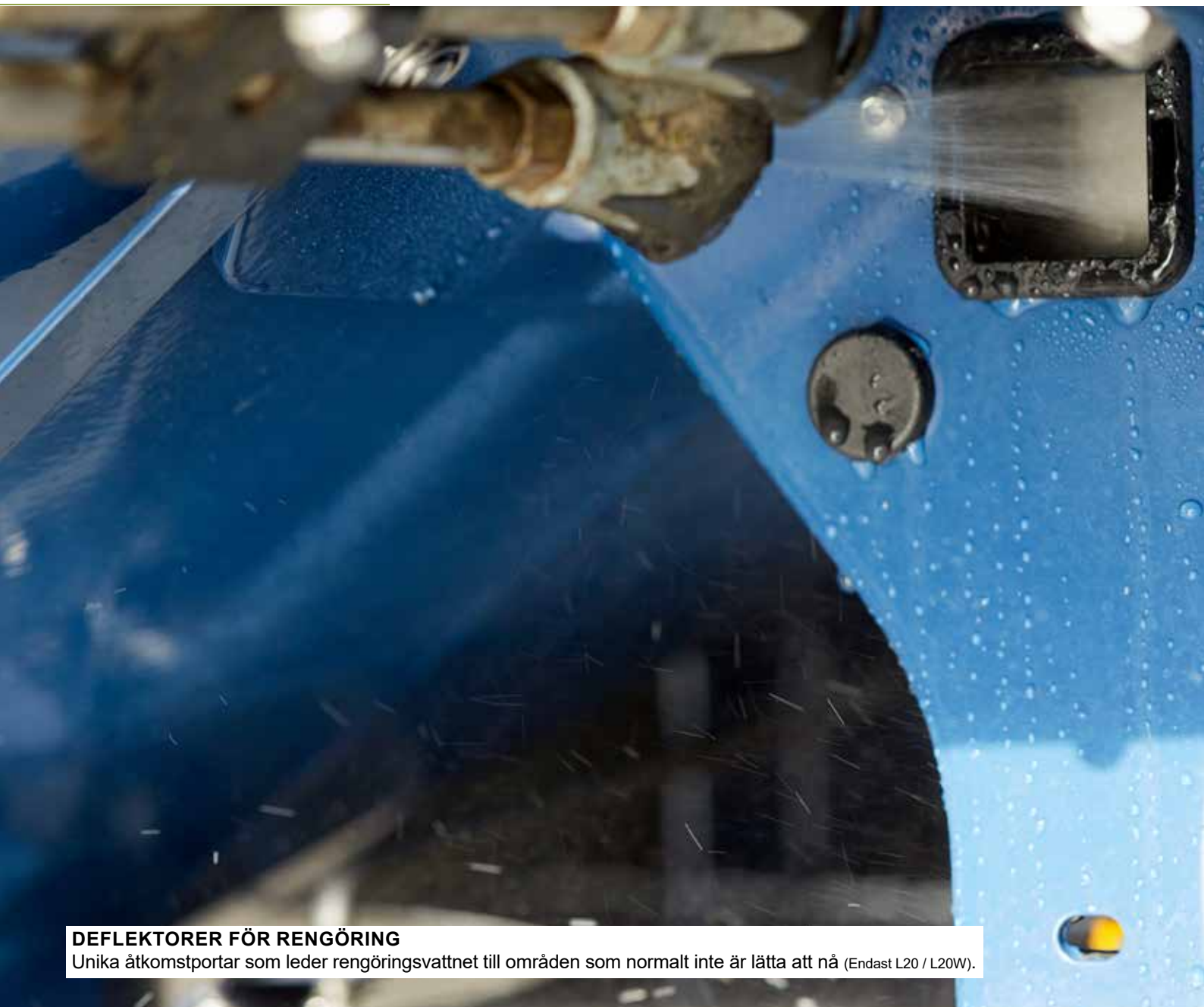

### DEFLEKTORER FÖR RENGÖRING

Unika åtkomstportar som leder rengöringsvattnet till områden som normalt inte är lätta att nå (Endast L20 / L20W).



### ENKEL ÅTKOMST FÖR RENGÖRING

De svängbara skydden kan öppnas sidledes för att ge obehindrat tillträde vid rengöring av spridarenheten (endast L20 / L20W).



### ENKEL RENGÖRING

Spåra tid på rengöring. Spolöppningar i chassit gör det möjligt att rengöra även dolda områden.



## SERVICE, RENGÖRING OCH UNDERHÅLL

### Beaktas i varje detalj – hela vägen

Man har tänkt på det naturliga arbetsflödet vid konstruktionen av chassit – med prioritet på rengöring, service och underhåll. Resultatet säkerställer att alla operationer kan utföras snabbt och enkelt.

### Snabb och grundlig rengöring

Stänkskydd som skyddar spridningsanordningen mot stenar och lera som kastas från traktorns bakhjul kan enkelt skjutas ur sitt läge.

### Universalverktyg

Ett rostfritt stål universalverktyg levereras med spridaren. Alla inställningar på spridaren som kräver ett verktyg kan utföras av detta universalverktyg.

### Obehindrat tillträde

L20 / L20W spridaren är försedd med gångjärnsskydd och skydd som ger direkt åtkomst till spridningsanordningen.



### UNIVERSELLT VERKTYG - ALLTID I NÄRHETEN

Det universella verktyget är för att öppna sållen och fästa spridarvingar. Verktyget kan också användas för inställning av det roterande flödesuttaget på L20 / L20W.

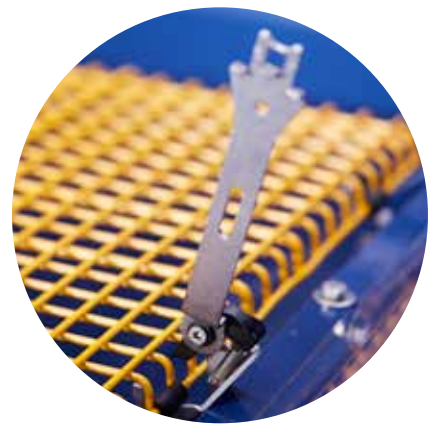

### ÖPPNING AV SÄLLEN

Vid rengöring kan låset på såll öppnas med hjälp av det universella verktyget.

## Vi kan lyfta och vi kan bära.

### **L20-Trail**

Om du behöver en mindre traktor som kan "bära" en stor spridare så hittar du den perfekta matchningen i vårt program av bogserade chassin. Den justerbara spårvidden möjliggör för anpassning till de flesta körspår. Spridaren kan naturligtvis fortfarande användas som en trepunktsburen maskin, till exempel för sengödsling.

### **BXL1300**

BXL 1300, som kan lyfta storsäckar, är monterad på spridarens trepunktskoppling. Placera de storsäckarna på fältet där de ska användas och få en kapacitetsökning på 3–5 ha/timme. Den teleskopiska och hydrauliska förlängningsarmen kan lyfta säckarna direkt från marken eller från en vagn. Maximal lastkapacitet är 1 300 kg.

Huvudlyftcylindern är försedd med en släppventil för att ge säkerhet och säkerhet under arbetet.



# VI KAN BÄRA LASTEN



BXL 1300 kan lyfta upp till 1300 kg



L20-Trail



Max lyfthöjd är 272 cm



Placera storsäckar i fältet och få en kapacitetsökning på 3-5 Ha / timme

	L20W plus	L20 plus	L15 plus	L15 base
<b>Utrustning</b>				
Vändtegsspridning till kant (Manuell)	●	●	●	●
Vändtegsspridning från kant (Manuell)	○	○	●	●
Vändtegsspridning till/från kant (Manuell)	○	○	●	●
Wireansluten fjärrkontroll för vändteg	○	○	○	○
Vändtegsspridning till kant (Elektrisk)	○	○	○	○
Vändtegsspridning från kant (Elektrisk)	○	○	○	○
Vändtegsspridning till/från kant (Elektrisk)	○	○	—	—
Vändtegsspridning till / från gränsen (elektrisk / manuell lägesväxling)	—	—	○	○
PTO	●	●	●	●
PTO med frihjulskoppling	○	○	○	○
Vattentät överbelastningskoppling	●	●	●	●
Såll inkl. kon	●	●	●	●
Sengödslingsutrustning	○	○	—	—
Lutningsindikator för justering av spridare	●	●	●	●
Stänkskydd	●	●	●	●
Vridbar bottenplatta med 4 uttag (0-370 kg / min)	●	●	—	—
Bakljus LED-glödlampa	○	○	○	○
Standard Section Control	○	○	○	○
GPS / automatisk sektionskontroll via NAVI Com kommunikationsmodul	○	○	○	○
Extra GPS-antenn för NAVI Com	○	○	○	○
Reflexer	○	○	○	○
Säkerhetsuppsättning uppfyller EN 14017	●	●	●	●
Presenning, fällbar och fullbreddsöppning	○	○	○	○
Transporthjul för manuell förflyttning	○	○	○	○
Stege, vikbar	○	○	○	
Reduktionsutlopp för små frön, snigpellets etc.	●	●	○	○
Reduktionsutlopp för gödselmedel	●	●	○	○
Extra breda reflektorskärm för breda däck	●	○	—	—
Reduktionsväxel, 1000/540 och 540/540 rev. inkl. transporthjul	○	○	○	○
Hydrauliskt drivning	○	○	○	○
Flödesreglering, kontroll av oljeflöde/varvtal	○	○	○	○
2-rads utrustning för produktion av vin, frukt och bär	○	○	○	○
Länkstiftförlängning 100 mm cat I och 2 (max. 1.200 kg)	—	—	○	○
Omrörare för gräsfrön	○	○	○	○
S-indikator för att ställa in mängd	○	●	●	●
Testset för gödselanalys, setet inkluderar D-indikator och F-indikator	●	○	○	○
Hastighetskabel enligt ISO 11786	○	○	○	○
Hjulsensor, induktiv för CALIBRATOR	○	○	○	○
Pilotbackventil, förhindrar att oljan lämnar den hydrauliska fjärrkontrollcyklindern	—	○	○	○

- Standard
- Extra
- Ej tillgängligt



# UTRUSTNING OCH TILLBEHÖR



CALBRATOR ICON



CALBRATOR ZURF



NAVI-app för GPS-spridning via Android-surfplatta (kräver CALBRATOR ZURF).



Hydraulisk fjärrkontroll för kantspridning



NAVI Ant GPS-antenn för NAVI App



Elektrisk fjärrkontroll av kantspridning för CALBRATOR ZURF / ICON



Vikbar stege



Presenning



Bakljus



Extra bred reflektorskärm, L20 / L20W



Hydraulmotor



Garagehjul





Reflexer



Länkstiffeförlängning, L15



Omrörare för gräsfrö



Reduktionsuttag, L15



Testset



Sengödsling, L20 / L20W



Radutrustning, 2-rad

L20W / L20 plus

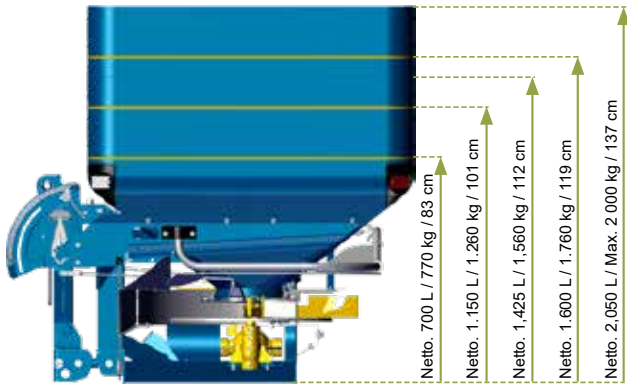

L15 plus

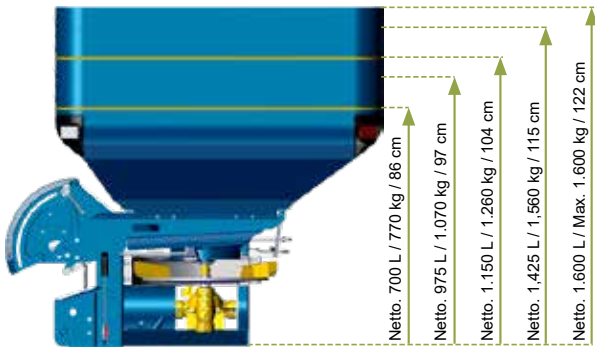

L15 base

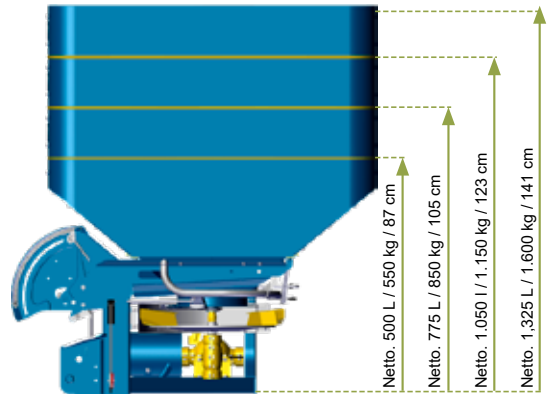

L20-Trail

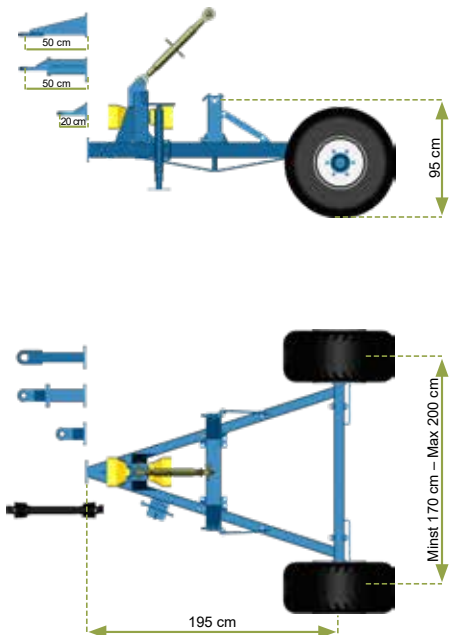

BXL 1300

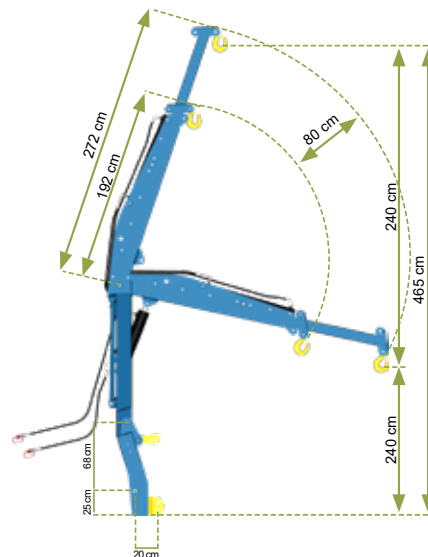



# SPECIFIKATIONER

	L20W plus	L20 plus	L15 plus	L15 base
<b>Arbetsbredd <sup>A</sup></b>				
Meter	10-24	10-24	10-18	10-18
<b>Kapacitet</b>				
Liter	700-2.050	700-2.050	700-1600	500-1.375
Kilogram <sup>B</sup>	770-2.000	770-2.000	770-1.600	550-1.600
<b>Nettovikt</b>				
Kilo (min./max.)	330/426	268/364	210/274	198/264
<b>Trågets mått</b>				
Trågbredd (cm)	210	210	210	125
Trågdjup (cm)	120	120	120	120
Påfyllningsöppning (cm)	204 x 111	204 x 111	204 x 111	116 x 111
<b>Avstånd från mitten av de nedre lyftarmarnas kulkoppling till gravitationens centrum</b>				
Meter	0,68	0,64	0,52	0,52
<b>Kontrollenhet</b>				
CALIBRATOR ZURF	●	○	○	○
CALIBRATOR ICON	—	○	○	○
ISOBUS Controller	●	—	—	—
NAVI Com-modul <sup>C</sup>	○	○	○	○
Hydraulisk	—	○	○	○
<b>kontroll av spridningsmönstret</b>				
Section Control Standard +VRA	○	○	○	○
Klar för extern GPS <sup>D</sup>	○	○	○	○
<b>Mängdkontroll</b>				
Vägningssystem	●	—	—	—
Manuell kalibrering	—	●	●	●
Helautomatisk kalibrering	●	—	—	—
Intelligent styrning	●	—	—	—
Hastighetskoppling	●	●	●	●

- Standard
- Beroende på modell
- Extra
- Ej tillgängligt

<sup>A</sup> Kan bero på gödningsstypen  
<sup>B</sup> Densitet: 1,1 kg per liter. Axelbelastningen på allmänna vägar ska uppfylla nationella bestämmelser.  
<sup>C</sup> Kan enbart användas för spridare med CALIBRATOR ZURF  
<sup>D</sup> Kan enbart användas för spridare med CALIBRATOR eller ISOBUS-kontroll

HITTA DIN LOKALA ÅTERFÖRSÄLJARE  
[www.bogballe.com](http://www.bogballe.com)



## HITTA OSS I HELA VÄRLDEN

---

Du kan hitta BOGBALLE-spridare i mer än 100 länder i hela världen och varje enskilt land kommer att ha olika standarder för hur en spridare ska vara. Men gemensamt för alla länder är att de förväntar sig en korrekt applicering av gödningsmedlet. Därav vårt breda produktsortiment, som uppfyller detta oavsett om det är med en enkel manuell spridare eller den mest sofistikerade spridartypen med helautomatiska lösningar och GPS-styrning.

Vi säljer våra spridare genom lokalt baserade återförsäljare som har stora kunskaper om de lokala förhållandena. Detta kombinerat med det faktum att spridaren består av standardkomponenter som ingår i hela produktprogrammet säkerställer att din spridare alltid förblir i toppform. Det garanterar också en god tillgång på slit- och reservdelar i ditt område.

Att välja BOGBALLE är alltid ett säkert val, inte bara för att du kan lita på den exakta hanteringen av det värdefulla gödningsmedel du sprider på fältet, utan också med tanke på de totala kostnaderna under hela spridarens livslängd.



ÖVER HELA VÄRLDEN



HITTA MER INFORMATION PÅ  
**[www.bogballe.com](http://www.bogballe.com)**

**bogballe** 

Importör:

**Lantmännen Maskin AB**  
Telefonnummer: 010-556 00 00  
[www.lantmannenmaskin.com](http://www.lantmannenmaskin.com)

Återförsäljare: